

Alpha·Omega 500

Amplificatore per bassi da 500 W

Specifiche

Controlli

Passivo/attivo: utilizzare questo interruttore a pulsante per passare dalla modalità passiva a quella attiva. Se il tuo basso è attivo, può avere un segnale più caldo che fa distorcere l'amplificatore in anticipo (ma sentiti libero di usarlo se desideri tale distorsione aggiuntiva!).

Distorsione: utilizzare questo pulsante per attivare o disattivare l'Alpha·Omega Engine per aggiungere compressione naturale, miglioramento delle armoniche organiche e saturazione che vanno da un lieve overdrive alla rabbia dei bassi ad alto guadagno. Il motore Alpha·Omega funziona prima della sezione pulita (è quindi possibile utilizzare l'equalizzatore attivo a 6 bande per un'ulteriore modellazione del tono).

Bite: potenzia i medi alti (2,8kHz) per maggiore presenza e definizione.

Growl: Shelving Bass Boost per un tono più corposo e una maggiore saturazione dei bassi.

Compressione: questa manopola controlla la quantità di compressione dinamica aggiunta all'Alpha·Omega Engine. Il trucco viene regolato automaticamente. La compressione può essere disattivata o assegnata utilizzando Darkglass Suite.

Drive: questa manopola controlla la quantità di distorsione fornita dall'Alpha·Omega Engine. Cambierà da un overdrive morbido e caldo a un suono di distorsione massiccio e moderno.

Level: utilizzare questa manopola per controllare il volume di uscita dell'Alpha·Omega Engine.

Blend: Usa questa manopola per mixare tra il segnale Clean e il segnale Distortion (Alpha·Omega Engine).

Mod: Seleziona o mixa tra i due distinti circuiti di distorsione: Alpha è incisivo e stretto con molta definizione, mentre Omega è semplicemente brutale e grezzo.

Bassi: $\pm 12\text{dB}$ a 80Hz. Utilizzare questo dispositivo di scorrimento per modificare il contenuto di fascia bassa del segnale.

Medi: $\pm 12\text{dB}$ a 250, 500, 1.5k e 3kHz. Questi cursori controllano il contenuto medio del segnale.

Alti: $\pm 12\text{dB}$ a 5kHz. Utilizzare questo dispositivo di scorrimento per modificare il contenuto alto del segnale.

Master: utilizzare questa manopola per controllare il volume generale dell'amplificatore.

Muto: utilizzare questo pulsante per disattivare l'audio dell'amplificatore.

Specifiche tecniche

Impedenza di ingresso: $1\text{ M}\Omega$

Impedenza di carico minima: 3Ω

Potenza massima in uscita: 500 W RMS a 4Ω

250 W RMS a 8Ω

Impedenza di ingresso dell'amplificatore di potenza: $1\text{ M}\Omega$

Livello di ingresso dell'amplificatore di potenza: 2400 mV RMS

Impedenza di uscita del preamplificatore: $1\text{ k}\Omega$

Livello di uscita del preamplificatore: 2400 mV RMS

Consumo energetico massimo: ca. 700VA

Raffreddamento ad aria forzata

Alimentazione CA in ingresso: 100-120/210-250 V CA (utilizzando il selettore sul pannello laterale sinistro).

Cicli: 50/60 Hz

Dimensioni

Larghezza: 18 cm / 7,1"

Lunghezza: 23 cm / 9,1"

Altezza: 7,1 cm / 2,8"

Peso: 2,4 kg / 5,29 libbre

Diagramma a blocchi

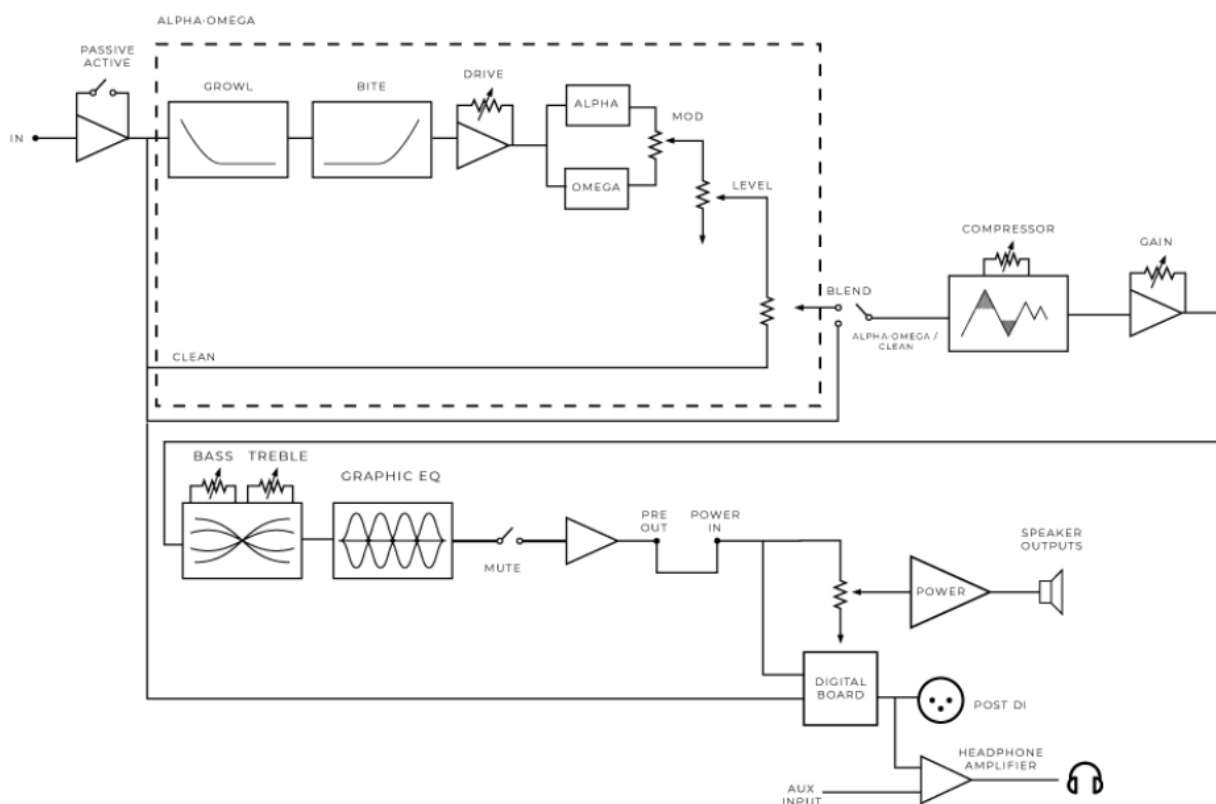

Avvertimento

- Non ci sono parti riparabili dall'utente all'interno dell'amplificatore. Non aprire l'amplificatore.
- Non utilizzare mai l'amplificatore in un ambiente ad alta umidità o vicino a liquidi.
- L'Alpha-Omega 500 può erogare più di 115 dB di potenza. L'esposizione a questo livello di suono può danneggiare l'udito.

Utilizzare sempre un'adeguata protezione dell'udito in caso di esposizione.

- L'Alpha·Omega 500 può erogare più di 500 Watt. Assicurati che il tuo cabinet sia in grado di fornire quella potenza.
- Non coprire i fori di ventilazione. La ventola e i fori di sfiato fanno parte del sistema di raffreddamento dell'amplificatore. Coprire i fori di ventilazione può causare surriscaldamento e danni all'amplificatore.
- Non utilizzare un cavo per strumenti come cavo per altoparlanti. Un cavo per strumenti non è progettato per fornire il tipo di potenza inviata dall'amplificatore all'altoparlante.

Risoluzione dei problemi

- I comandi a pulsante non reagiscono: verificare se l'interruttore a pedale è collegato. Se non si desidera utilizzare l'interruttore a pedale, è necessario scollegare il cavo dal pannello posteriore dell'amplificatore.
- L'amplificatore non si accende: controlla se il cavo di alimentazione è collegato e se c'è corrente dalla presa a muro.
- Il suono è basso: controlla il cavo dell'altoparlante. Non utilizzare mai un cavo per strumenti.
- Il suono è distorto o troppo alto: controlla se l'interruttore passivo/attivo corrisponde al tuo basso.

Garanzia

Si prega di registrarsi per la garanzia su <http://mypedal.darkglass.com>.

L'Alpha·Omega 500 è coperto da garanzia per il proprietario originale per un periodo di due anni contro i difetti di fabbricazione nel paese in cui il prodotto è stato originariamente acquistato.

Se riscontri un problema con l'unità, contatta support@darkglass.com per ricevere un numero di autorizzazione al reso o per informazioni sul centro di riparazione autorizzato più vicino. Una copia della ricevuta originale deve

essere allegata a tutte le riparazioni in garanzia. Sei responsabile di tutte le spese di spedizione. L'unità deve essere spedita in porto franco. Restituiamo l'unità in porto assegnato.

Darkglass Electronics Oy non è responsabile per danni dovuti alla spedizione da o verso il nostro centro di assistenza. I reclami devono essere presentati al vettore. Per le riparazioni, contattare il rivenditore o distributore locale per il periodo di garanzia specifico del proprio paese e le procedure di riparazione.

Darkglass® e Alpha·Omega® sono marchi registrati di Darkglass Electronics Oy.

<https://www.darkglass.com/manual-alpha-omega-500/>